

トリニティ工業株式会社 部品事業部 三好工場

取組タイトル	クリア工程塗料の統一化
所在地	愛知県みよし市福谷町根浦350番地
業種	製造業
事業内容	自動車部品製造（サイドマットガード）
連絡先	Tel : 0561-33-0730



製造品目：サイドマットガード

1 取組内容

(1) 背景

弊社は環境に優しい工場運営を目指しVOC（揮発性有機化合物）の大幅低減として水性塗料を使用する最新システムの導入を実施しています。

又、弊社は今年で創業30周年を迎え、この間培ってきた塗装プラントや塗装機器などの技術を活かし三好工場にて自動車外装部品の生産を実施しています。

創業30周年を迎えるにあたり会社全体で『TR（トリニティレボリューション）30作戦』を展開しています。その一環として塗装工程にて塗布している塗料の種類を少なくしVOCの低減を図る活動を実施して参りました。

(2) 概要

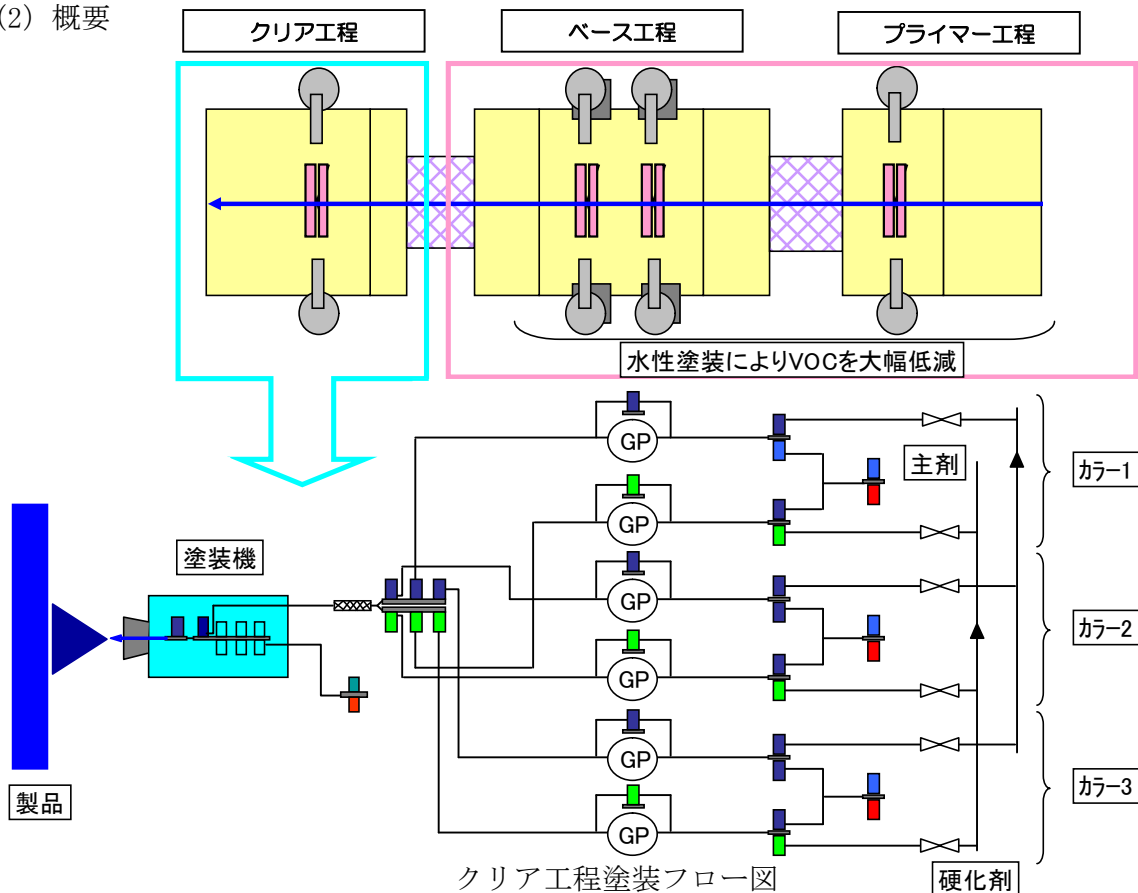

現在クリア工程にて3色の塗料を使用し塗装を実施しています。生産前の準備として塗料配管に3色分の塗料を充填する必要があり生産終了時には配管内の洗浄が必要です。

又、カラー1からカラー2に切替えて塗装する場合は共通部位の配管洗浄及び配管内の充填が必要となりムダな塗料、シンナーを必要とします。

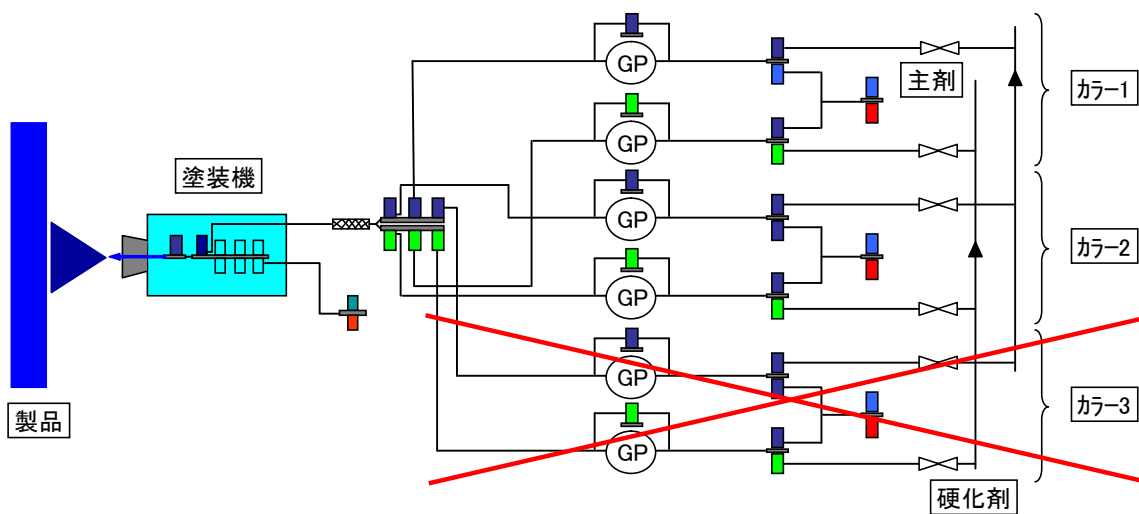

クリア工程塗装フロー図

VOCの排出量を低減する為にカラー数を3色から2色へ低減しました。

- (3) コスト
 - 導入コスト 350千円
 - ランニングコスト 30,000千円/年

2 取組の効果

(1) PRTR低減効果

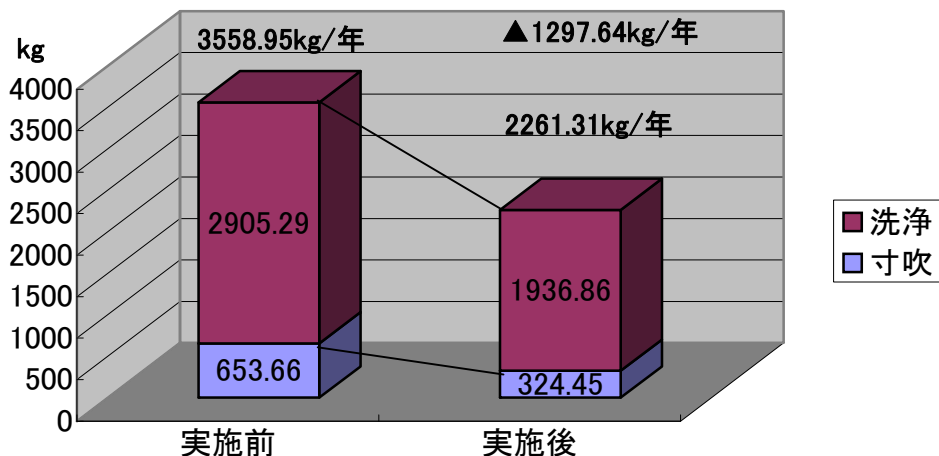

カラー数を低減することにより1色分の洗浄及び経路内充填が不要となり、年間1,297.64kgのPRTRが削減出来た。

(2) コストダウン効果

直材費、エネルギー費、労務費の合計で3,600千円/年

3 今後の課題

今後、クリア工程のカラー数を2色から1色とし更なるVOC排出量の抑制を実施して行きたいと考えています。